

0	1	2	3	4	5	6	7	8	9
A.SIP....		TEDAŞ Şartname: TEDAŞ-MLZ/95-007.E			Kırılım: -				
		Etiket-Ambalaj ve Serigrafi Dili: Türkçe_TR			Ur: 36 kV				

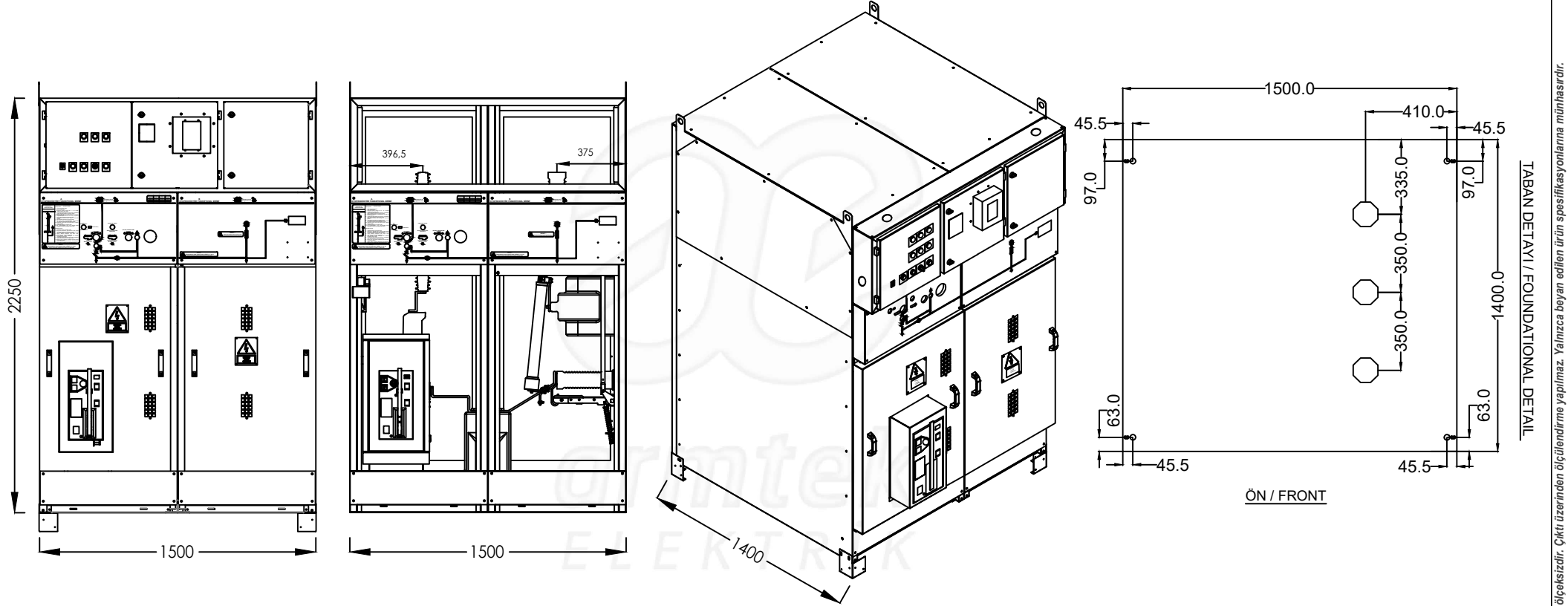

H01 : Hava Yalıtımlı Metal Mahfazalı Modüler Tip Otoproduktör Fonksiyonel Birimi
(Air Insulated Metal Enclosed Modular Type Incoming-Outgoing Switchgear with Circuit Breaker and Voltage Transformer "Autoproducer Feeder")

	Satış Tems./Müh./Yet.	Tarih	-	Müşteri Adı	Proje Adı	Seri Adı-Ürün Tipi		Sayfa No
	Revizyon	Tarih	Çizim	-	-	- (Layout)		
			Tasarım	N. Fazıl AKKOÇ				01/01
			Kontrol	M. Fatih ARSLAN				

A.SIP....

TEDAŞ Şartname: TEDAŞ-MLZ/95-007.E

Etiket-Ambalaj ve Serigrafi Dili: Türkçe_TR

Kırılım: -

Ur: 36 kV

Tek Hat Şeması Single Line Diagram

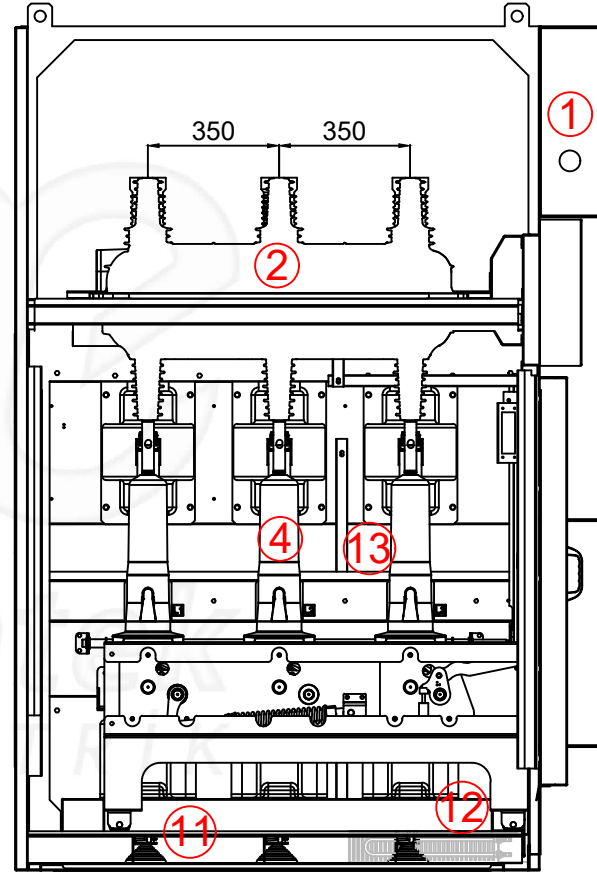
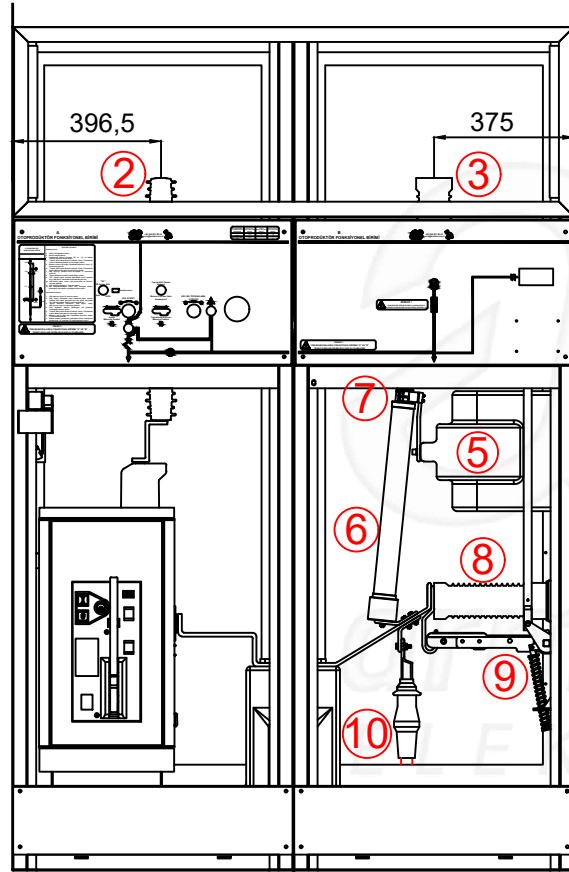
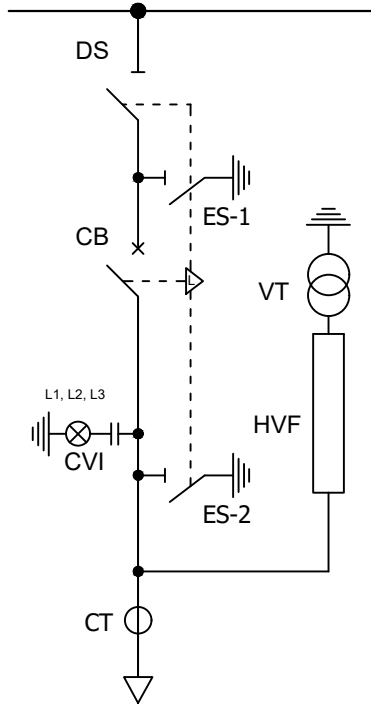

1. AG Kumanda Panosu
LV Control Panel
2. SF₆ Gazlı Ayırıcı
Disconnect Switch
3. Mesnet İzolatör
Block Type Insulator
4. SF₆ Gazlı Kesici
Circuit Breaker
5. Akım Transformatörü
Current Transformer
6. Sigorta
HV Fuse
7. Sigorta Tutucu
Fuse Holder
8. Kapasitif Gerilim Bölücü
Capacitive Voltage Divider
9. Topraklama Ayırıcısı
Earthing Switch
10. Gerilim Transformatörü
Voltage Transformer
11. YG Kablo Bağlantı Düzeneği
HV Cable Connection Mechanism
(Cable Entry Gland and Bracket)
12. Isıtıcı
Heater
13. Fonksiyonel Birim Topraklama Barası
External Earthing Busbar of Switchgear

H01 : Hava Yalıtımlı Metal Mahfazalı Modüler Tip Otoproduktör Fonksiyonel Birimi
(Air Insulated Metal Enclosed Modular Type Incoming-Outgoing Switchgear with Circuit Breaker and Voltage Transformer "Autoproducer Feeder")