

A.SIP....

TEDAŞ Şartname: TEDAŞ-MLZ/95-007.E

Kırılım: 224117

Etiket-Ambalaj ve Serigrafi Dili: Türkçe\_TR

Ur: 36 kV

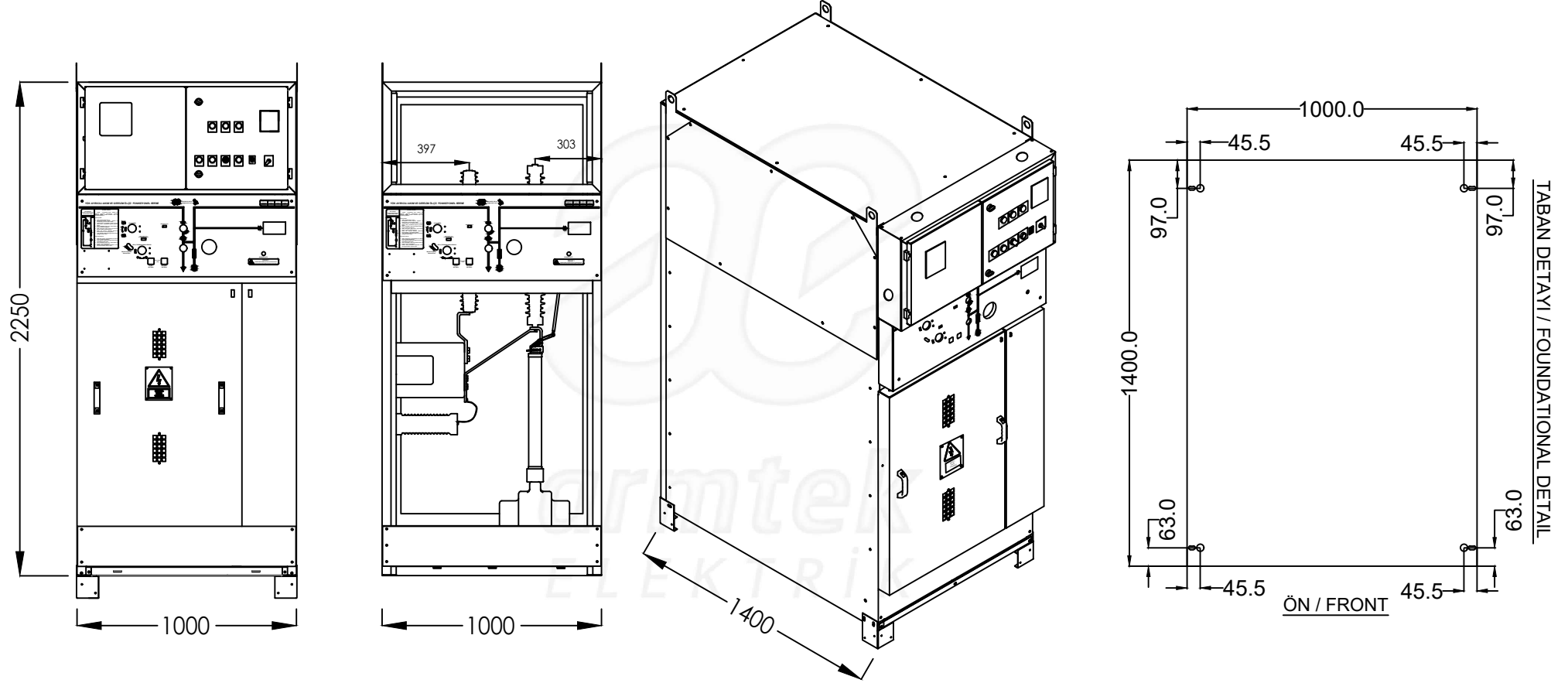

**H01 :** Hava Yalıtımlı Metal Mahfazalı Modüler Tip Yük Ayrıcılı Akım ve Gerilim Ölçü Fonksiyonel Birimi  
(Air Insulated Metal Enclosed Modular Type Current & Voltage Measurement Switchgear with Load Break Switch)

**armtek**  
ELEKTRİK

Satış Tems./Müh./Yet.	Tarih	-	Müşteri Adı	Proje Adı	Seri Adı-Ürün Tipi
-	Çizim	-	-	- (Layout)	- ARME-AIS36 - YAG-L
Revizyon	Tarih	Tasarım	N. Fazıl AKKOÇ	-	
-	-	Kontrol	M. Fatih ARSLAN		

KEMA Laboratories

CESI



Sayfa No

01/01

0	1	2	3	4	5	6	7	8	9
A.SIP....		TEDAŞ Şartname: TEDAŞ-MLZ/95-007.E			Kırılım: 224117				
		Etiket-Ambalaj ve Serigrafi Dili: Türkçe_TR			Ur: 36 kV				

Tek Hat Şeması  
Single Line Diagram

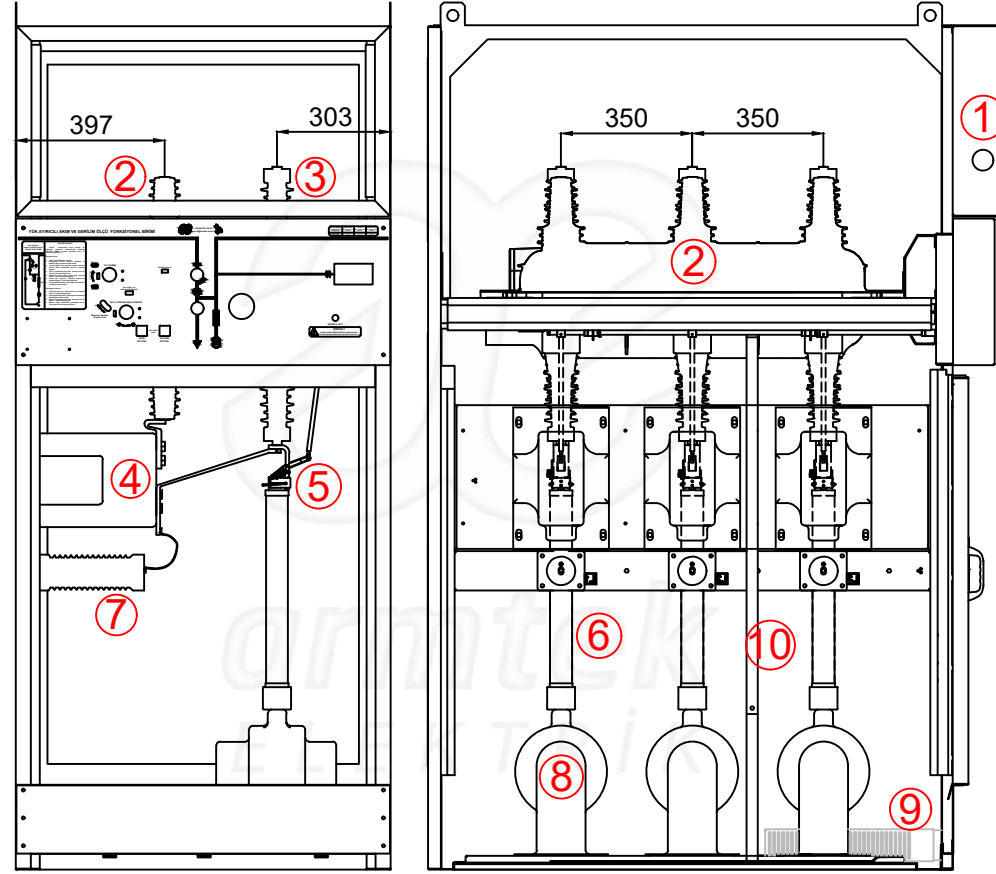
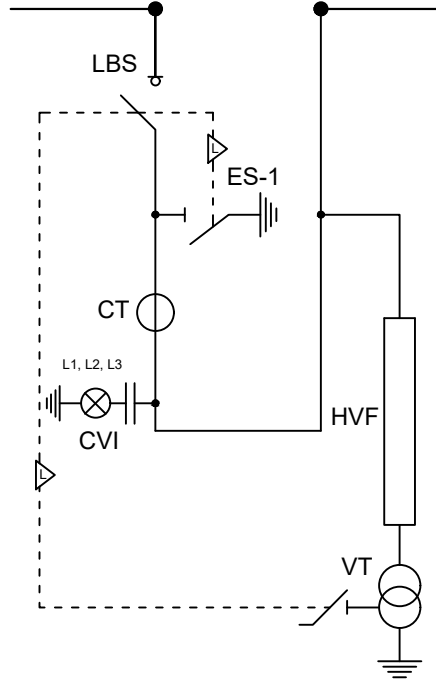

1. AG Kumanda Panosu  
LV Control Panel
2. SF<sub>6</sub> Gazlı Yük Ayırıcı  
Load Break Switch
3. Mesnet İzolatörü  
Block Type Insulator
4. Akım Transformörü  
Current Transformer
5. Sigorta Tutucu  
Fuse Holder
6. YG Sigorta  
HV Fuse
7. Kapasitif Gerilim Bölücü  
Capacitive Voltage Divider
8. Gerilim Transformörü  
Voltage Transformer
9. Isıtıcı  
Heater
10. Fonksiyonel Birim Topraklama Barası  
External Earthing Busbar of Switchgear

**H01 :** Hava Yalıtımlı Metal Mahfazalı Modüler Tip Yük Ayırıcılı Akım ve Gerilim Ölçü Fonksiyonel Birimi  
(Air Insulated Metal Enclosed Modular Type Current&Voltage Measurement Switchgear with Load Break Switch)