

0	1	2	3	4	5	6	7	8	9
A.SIP....		TEDAŞ Şartname: TEDAŞ-MLZ/95-007.E			Kırılım: (630A) 224069 - (1250A) 224071				
		Etiket-Ambalaj ve Serigrafi Dili: Türkçe_TR			Ur: 36 kV				

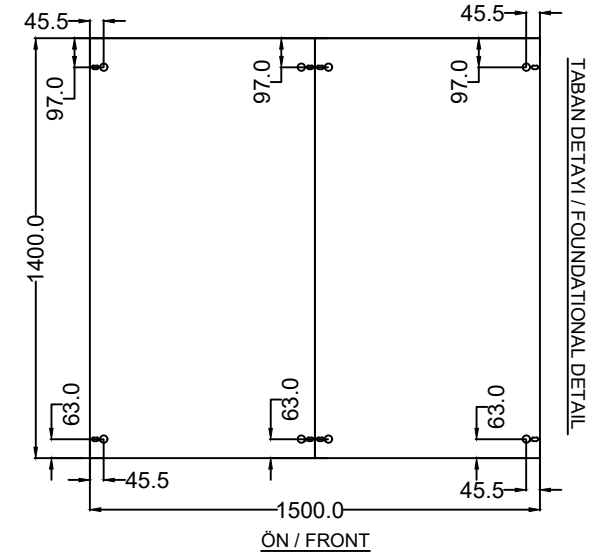
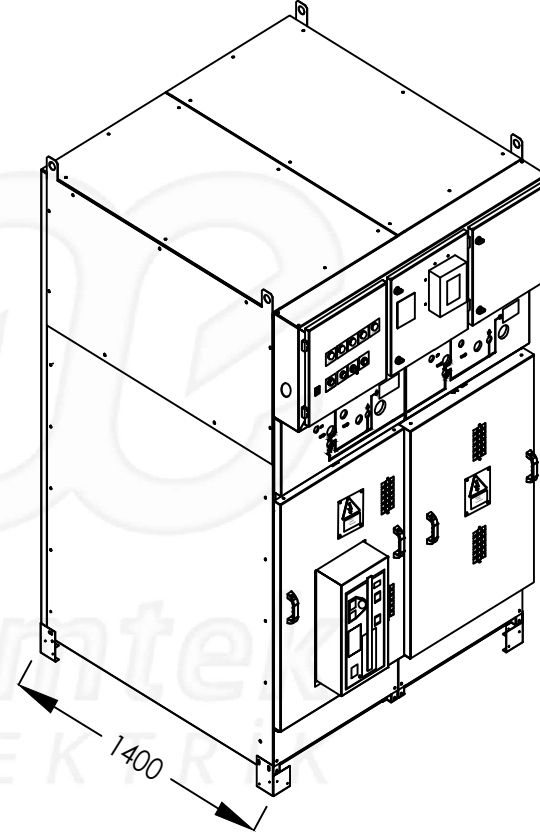
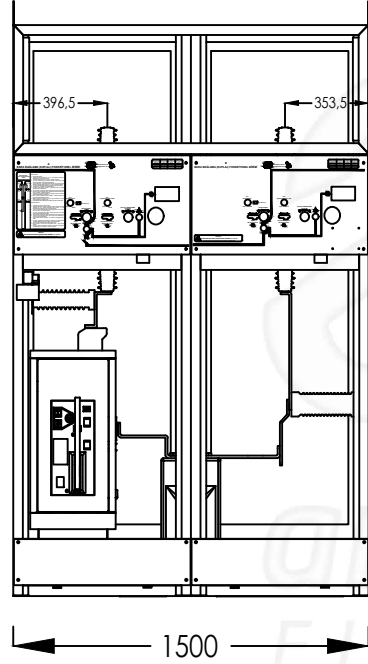
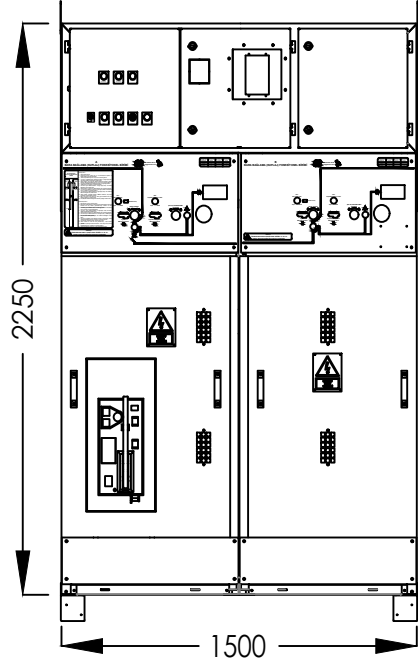

**H01 :** Hava Yalıtımlı Metal Mahfazalı Modüler Tip Bara Bağlama (Kuplaj) Fonksiyonel Birimi (Sekonder Korumalı)  
(Air Insulated Metal Enclosed Modular Type Busbar Coupling Switchgear with Circuit Breaker-"Also Protected with Secondary Circuit")

	Satış Tems./Müh./Yet.	Tarih	-	Müşteri Adı	Proje Adı	Seri Adı-Ürün Tipi		Sayfa No
	Revizyon	Tarih	Çizim	-	- (Layout)	- ARME-AIS36 - KBB		
			Tasarım	N. Fazıl AKKOÇ				
			Kontrol	M. Fatih ARSLAN				

0	1	2	3	4	5	6	7	8	9
A.SIP....		TEDAŞ Şartname: TEDAŞ-MLZ/95-007.E			Kırılım: (630A) 224069 - (1250A) 224071				
		Etiket-Ambalaj ve Serigrafi Dili: Türkçe_TR			Ur: 36 kV				

### Tek Hat Şeması Single Line Diagram

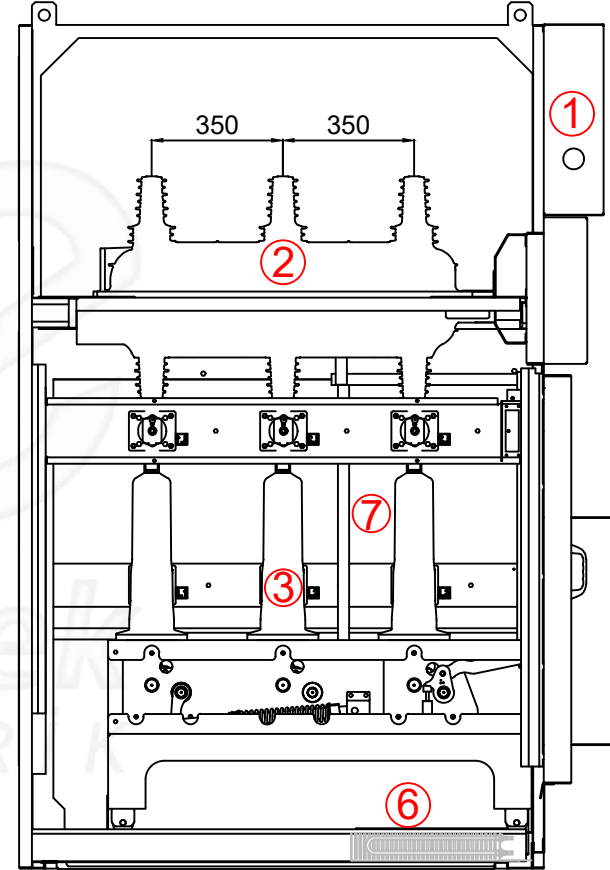
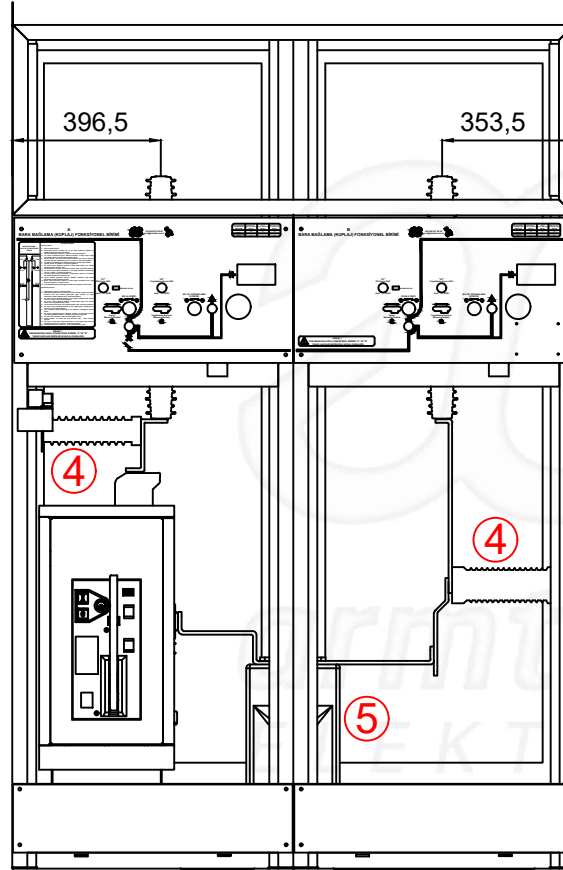
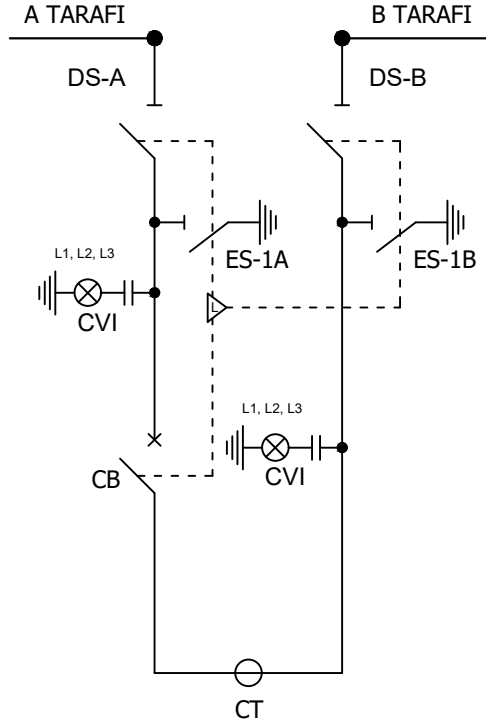

1. AG Kumanda Panosu  
LV Control Panel
2. SF<sub>6</sub> Gazlı Ayırıcı  
Disconnect Switch
3. SF<sub>6</sub> Gazlı Kesici  
Circuit Breakers
4. Kapasitif Gerilim Bölücü  
Capacitive Voltage Divider
5. Akım Transformatörü  
Current Transformer
6. Isıtıcı  
Heater
7. Fonksiyonel Birim  
Topraklama Barası  
External Earthing Busbar  
of Switchgear

**H01 :** Hava Yalıtımlı Metal Mahfazalı Modüler Tip Bara Bağlama (Kuplaj) Fonksiyonel Birimi (Sekonder Korumalı)  
(Air Insulated Metal Enclosed Modular Type Busbar Coupling Switchgear with Circuit Breaker-"Also Protected with Secondary Circuit")

	Satış Tems./Müh./Yet.	Tarih	-	Müşteri Adı	Proje Adı	Seri Adı-Ürün Tipi		Sayfa No
	Revizyon	Tarih	Çizim	-	- (Layout)	- ARME-AIS36 - KBB		
			Tasarım	N. Fazıl AKKOÇ				
			Kontrol	M. Fatih ARSLAN				