

A.SIP....

TEDAŞ Şartname: TEDAŞ-MLZ/95-007.E

Kırılım: 224023

Etiket-Ambalaj ve Serigrafi Dili: Türkçe_TR

Ur: 36 kV

Tek Hat Şeması
Single Line Diagram

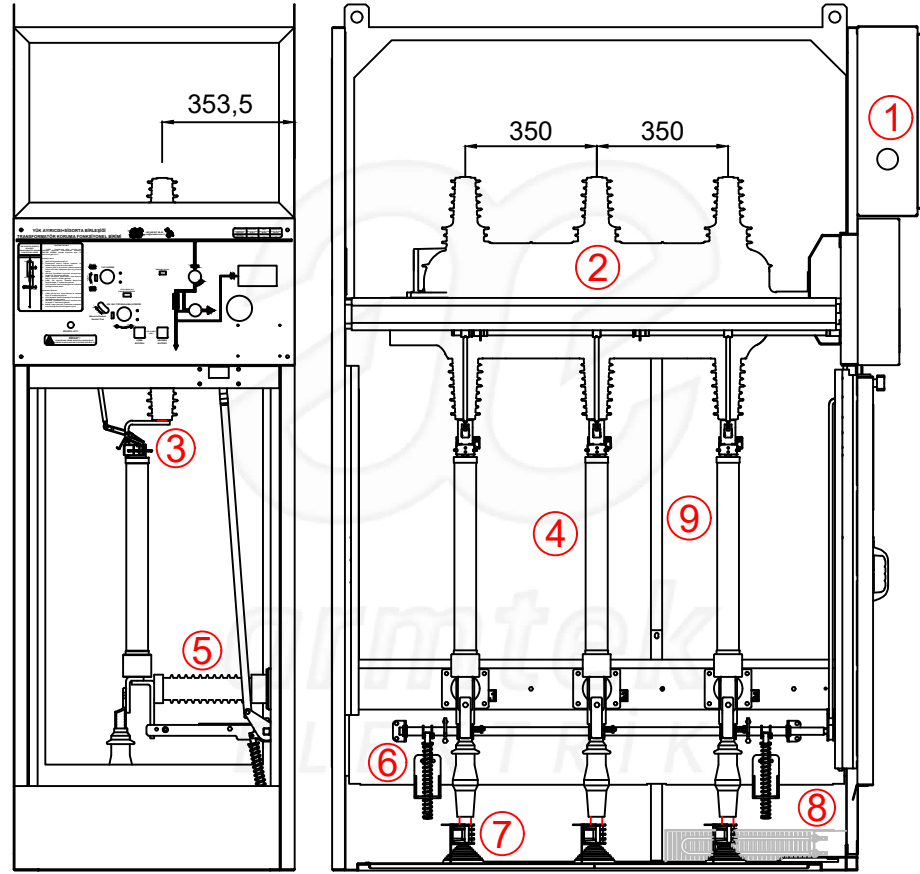
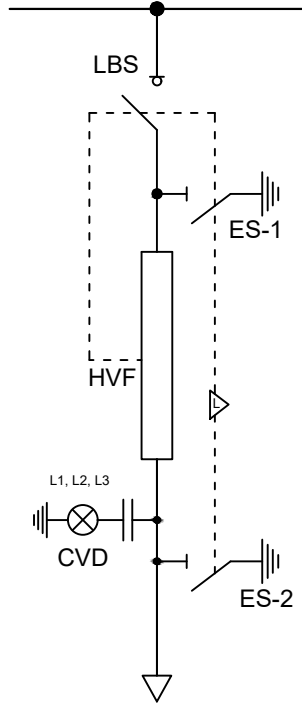

1. AG Kumanda Panosu
LV Control Panel
2. SF₆ Gazlı Yük Ayırıcısı
Load Break Switch
3. Sigorta Tutucu
Fuse Holder
4. Sigorta
HV Fuse
5. Kapasitif Gerilim Bölücü
Capacitive Voltage Divider
6. Topraklama Ayırıcısı
Earthing Switch
7. YG Kablo Bağlantı Düzeneği
HV Cable Connection Mechanism
(Cable Entry Gland and Bracket)
8. Isıtıcı
Heater
9. Fonksiyonel Birim Topraklama Barası
External Earthing Busbar of Switchgear

H01 : Hava Yalıtımlı Metal Mahfazalı Modüler Tip "Yük Ayırıcısı+Sigorta" Birleşimi Transformator Koruma Fonksiyonel Birimi
(Air Insulated Metal Enclosed Modular Type Transformer Protection Switchgear with Load Break Switch and Fuse Combination)