

0	1	2	3	4	5	6	7	8	9
A.SIP....		TEDAŞ Şartname: TEDAŞ-MLZ/95-007.E			Kırılım: 224015				
		Etiket-Ambalaj ve Serigrafi Dili: Türkçe_TR			Ur: 36 kV				

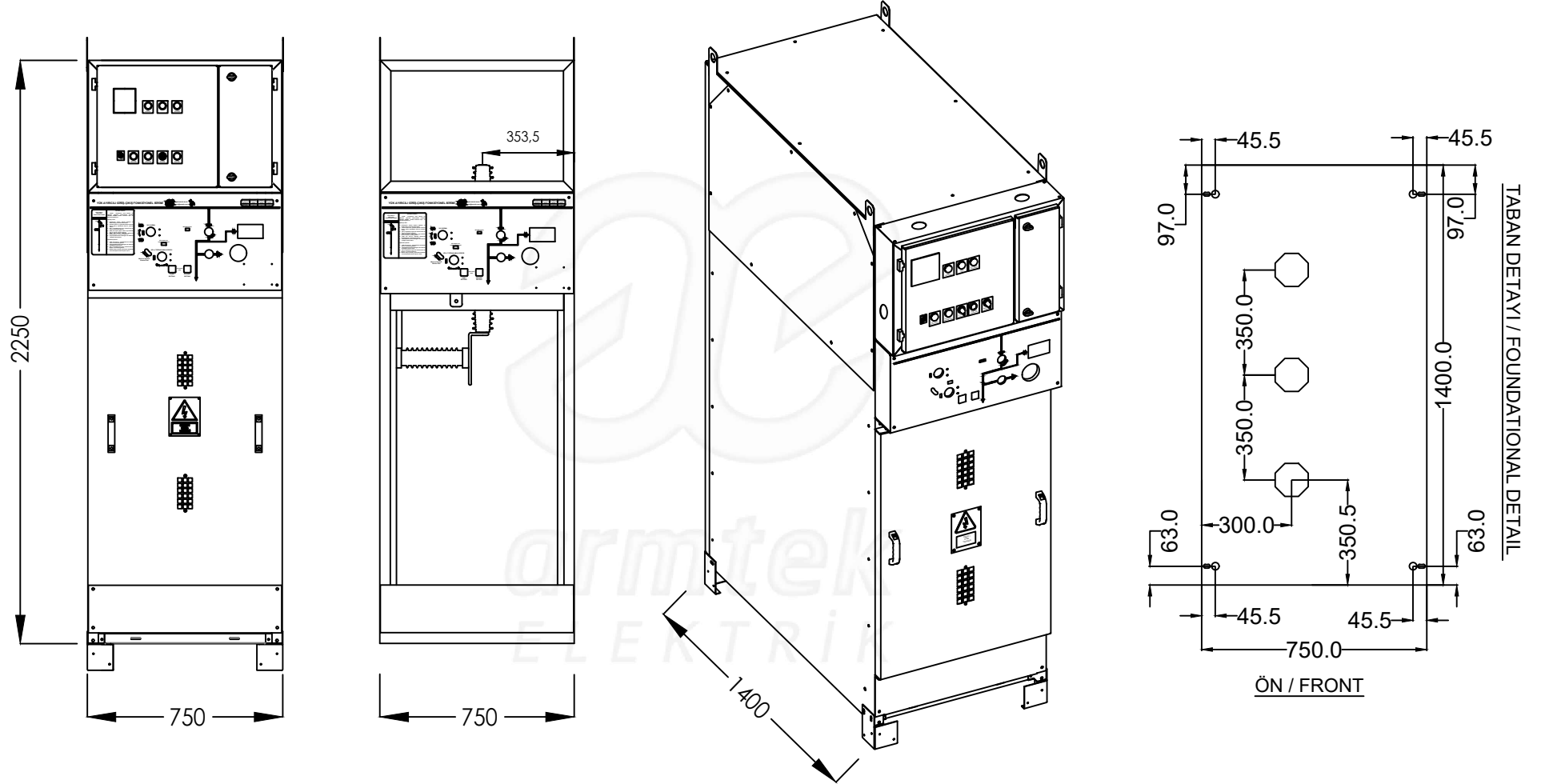

H01 : Hava Yalıtımlı Metal Mahfazalı Modüler Tip Yük Ayırıcılı Giriş-Çıkış Fonksiyonel Birimi
(Air Insulated Metal Enclosed Modular Type Incoming-Outgoing Switchgear with Load Break Switch)

	Satış Tems./Müh./Yet.	Tarih	-	Müşteri Adı	Proje Adı	Seri Adı-Ürün Tipi		Sayfa No
	Revizyon	Tarih	Tasarım	N. Fazıl AKKOÇ	- (Layout)	- ARME-AIS36 - YGC		
		Kontrol	M. Fatih ARSLAN					

0	1	2	3	4	5	6	7	8	9
A.SIP....		TEDAŞ Şartname: TEDAŞ-MLZ/95-007.E			Kırılım: 224015				
		Etiket-Ambalaj ve Serigrafi Dili: Türkçe_TR			Ür: 36 kV				

Tek Hat Şeması Single Line Diagram

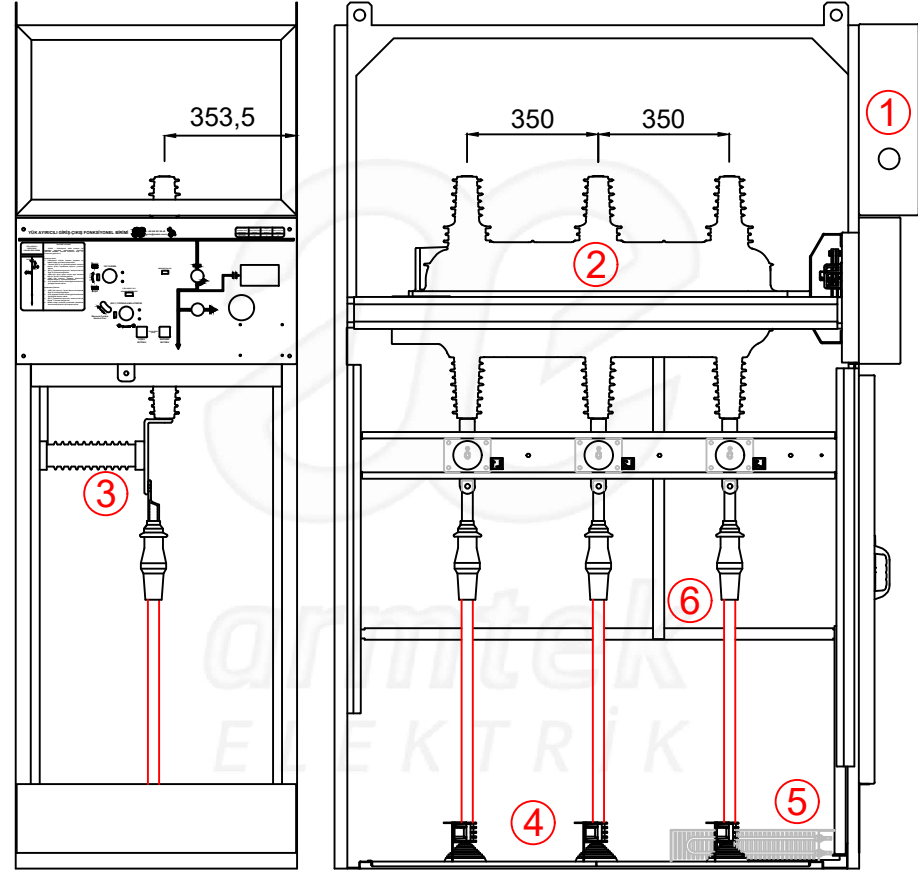
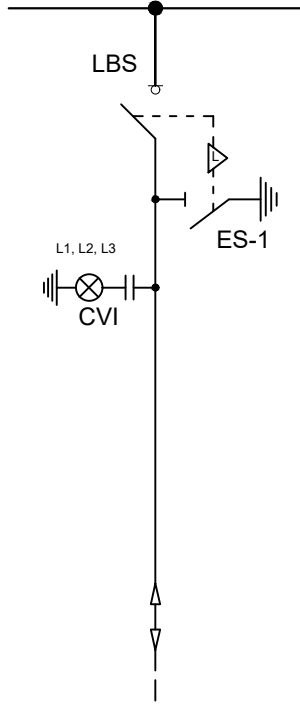

1. AG Kumanda Panosu
LV Control Panel
2. SF₆ Gazlı Yük Ayırıcı
Load Break Switch
3. Kapasitif Gerilim Bölücü
Capacitive Voltage Divider
4. YG Kablo Bağlantı Düzeneği
HV Cable Connection Mechanism
(Cable Entry Gland and Bracket)
5. Isıtıcı
Heater
6. Fonksiyonel Birim Topraklama Barası
External Earthing Busbar of Switchgear

H01 : Hava Yalıtımlı Metal Mahfazalı Modüler Tip Yük Ayırıcılı Giriş-Çıkış Fonksiyonel Birimi
(Air Insulated Metal Enclosed Modular Type Incoming-Outgoing Switchgear with Load Break Switch)

	Satış Tems./Müh./Yet.	Tarih	-	Müşteri Adı	Proje Adı	Seri Adı-Ürün Tipi		Sayfa No
	Revizyon	Tarih	Tasarım	N. Fazıl AKKOÇ	-	- (Layout)		
		Kontrol	M. Fatih ARSLAN					